

G A M E  R E A D Y®

**UNIDAD DE CONTROL**

**Manual del usuario**

**MODELO 550550**

*El Manual del usuario está también disponible  
en línea en [www.gameready.com](http://www.gameready.com) en francés,  
alemán, japonés, italiano y español.*

## ÍNDICE

La diferencia Game Ready _____	2
Indicaciones de uso _____	3
Contraindicaciones _____	3
Advertencias y precauciones generales _____	3
Clasificación UL _____	5
Descripción del dispositivo _____	6
Uso del sistema Game Ready _____	9
Limpieza _____	14
Mantenimiento _____	15
Almacenamiento _____	15
Especificaciones _____	15
Accesorios _____	15
Resolución de problemas _____	16
Garantía _____	18

## LA DIFERENCIA GAME READY

### LA DIFERENCIA GAME READY

Game Ready® se creó en torno al concepto de que los principios sobre los que se basa la tecnología de los trajes espaciales podía utilizarse para desarrollar un sistema de tratamiento de heridas. Como diseñador para la NASA (National Aeronautics and Space Administration) y elegido para el Hall of Fame de la U.S. Space Foundation, nuestro fundador fue uno de los primeros en desarrollar la tecnología involucrada en el control de la presión y la temperatura dentro de una prenda flexible. En 1998, empezamos a trabajar con atletas, entrenadores atléticos, doctores e ingenieros para expandir innovadores descubrimientos en el campo de la medicina deportiva.

### REGISTRE SU PRODUCTO

Complete el registro de la garantía para la unidad de control Game Ready y para las envolturas en línea en [www.gameready.com](http://www.gameready.com). La tarjeta de registro de la envoltura viene incluida con el intercambiador térmico de cada envoltura. Debe registrar el producto en un plazo de 30 días contados a partir de la fecha de compra para recibir servicio de garantía.

Díganos lo que piensa de nuestros productos. Nos encantará conocer su opinión.

Game Ready  
CoolSystems Inc.  
1201 Marina Village Pkwy, Suite 200  
Alameda, CA 94501

**En los Estados Unidos, llame gratuitamente al:**

**1.888.GameReady  
1.888.426.3732**

**Fuera de Estados Unidos, llame al:**

**+1.510.868.2100**

[www.gameready.com](http://www.gameready.com)

## INDICACIONES DE USO

**Precaución: La legislación federal de EE.UU. limita la venta de este dispositivo únicamente a facultativos autorizados o por una orden facultativa.**

- Siga las recomendaciones del médico.

El sistema Game Ready combina dos clases de terapia: fría y de compresión. Está concebido para tratar lesiones posquirúrgicas y agudas con el fin de reducir el edema, la hinchazón y el dolor donde el frío y la compresión están indicados. Está diseñado para ser utilizado por facultativos o por orden facultativa en hospitales, ambulatorios, centros de entrenamiento deportivo o en el domicilio.

## CONTRAINDICACIONES

La terapia de compresión (compresión vasoneumática) administrada con Game Ready o con cualquier otro dispositivo de terapia de compresión **no** deberá utilizarse en pacientes:

- Que presenten fases agudas de flebitis inflamatoria en la región afectada
- Que tengan un historial o factores de riesgo de trombosis venosa profunda o émbolo pulmonar (incluyendo reposo en cama prolongado) en la región afectada (que se va a tratar con esta terapia)
- Que tengan arteriosclerosis significativa u otra enfermedad isquémica vascular en la región afectada
- Que tengan una afección en la que no se desee un mayor retorno venoso o linfático en la extremidad afectada (por ejemplo, carcinoma)
- Que tengan hipertensión descompensada en la región afectada

La crioterapia administrada con Game Ready o con cualquier otro dispositivo de crioterapia **no** deberá utilizarse en pacientes:

- Que tengan problemas vasculares importantes en la región afectada (por ejemplo, de congelación, diabetes, arteriosclerosis o isquemia anteriores)
- Que tengan hemoglobinuria paroxística al frío o crioglobulinemia en fase aguda

## ADVERTENCIAS Y PRECAUCIONES GENERALES

Gracias por haber elegido el sistema Game Ready. No olvide leer todo el Manual del usuario antes de utilizar el producto; esto le garantizará la mejor experiencia posible.

### ADVERTENCIAS

- La colocación incorrecta o el uso prolongado de Game Ready podrían resultar en daño tisular, tal como congelación.
- Durante el transcurso de la terapia Game Ready, los pacientes deben vigilar la piel alrededor de la región tratada o los dedos de las extremidades de los miembros tratados para ver si hay signos de quemazón, escozor, aumento de la hinchazón o dolor. Si alguno de estos signos está presente, o si se producen cambios en el aspecto de la piel (como ampollas, mayor enrojecimiento, alteración de la pigmentación u otros cambios perceptibles), se aconseja a los pacientes interrumpir el uso y consultar con un médico.
- La envoltura Game Ready no es estéril, no la coloque directamente sobre heridas abiertas, úlceras, exantemas, infecciones o puntos. Puede aplicarse sobre la ropa o el apósito.
- Las envolturas Game Ready están disponibles en varias configuraciones pero no están indicadas para todos los posibles usos ortopédicos. Tenga cuidado al seleccionar una envoltura particular para usarla en regiones anatómicas que no sean aquella para la que dicha envoltura está indicada, y supervise atentamente el estado del paciente. Por ejemplo, la envoltura para tobillo no está diseñada para utilizarse en los dedos de los pies, y la envoltura para espalda no está diseñada para utilizarse en la región abdominal.
- La terapia de compresión (compresión vasoneumática) con el sistema Game Ready deberá utilizarse **únicamente bajo la supervisión** de un facultativo autorizado en pacientes:
  - Que tengan una herida en la región afectada (debe colocarse un apósito en la herida antes de utilizar Game Ready)
  - Que tengan una fractura aguda e inestable (sin tratar) en la región afectada

#### **ADVERTENCIAS CONT.**

- Que sean menores de 18 años o pacientes que tengan discapacidades cognitivas o barreras de comunicación, ya sea temporal debido a medicación o permanente
- Que tengan una insuficiencia cardíaca o insuficiencia cardíaca congestiva (con edema asociado en las extremidades o pulmones)
- Que tengan una afección cutánea localizada (por ejemplo, dermatitis, ligadura de vena, gangrena, injerto de piel) en la región afectada
- Que tengan erisipela u otra infección activa en la región afectada
- La crioterapia con el sistema Game Ready deberá utilizarse sólo bajo la supervisión de un facultativo autorizado en pacientes:
  - Que tengan enfermedad de Raynaud o hipersensibilidad al frío (urticaria por frío)
  - Que tengan hipertensión o presión sanguínea extremadamente baja
  - Que tengan diabetes
  - Que tengan circulación sanguínea local comprometida o deficiencia neurológica (incluyendo parálisis o compromiso localizado debido a múltiples intervenciones quirúrgicas) en la región afectada
  - Que tengan artritis reumatoide en la región afectada
  - Que tengan úlcera péptica conocida y no controlada (si la región afectada es la región abdominal) ya que la terapia fría aplicada al abdomen puede causar un aumento de la motilidad gastrointestinal y secreción de ácido gástrico
- Para evitar el riesgo de descarga eléctrica, no retire ninguno de los paneles de la unidad de control. Para revisiones y reparaciones, póngase en contacto con el departamento de Atención al cliente de Game Ready; desde Estados Unidos, llame gratuitamente al 1.888.426.3732; desde fuera de Estados Unidos, llame al +1.510.868.2100. La apertura de la carcasa invalidará la garantía de Game Ready.
- Para evitar el riesgo de descarga eléctrica, apague siempre el sistema y desconecte el cable de alimentación del enchufe eléctrico cuando no lo esté utilizando o antes de añadir hielo y agua o de vaciar el depósito de hielo.
- No utilice ningún adaptador aparte del suministrado por Game Ready. El uso de otros adaptadores podría ser causa de descarga eléctrica e invalidará la garantía de Game Ready.

#### **PRECAUCIONES**

- No opere el sistema sin agua en el depósito de hielo.
- Nunca opere el sistema con cables de alimentación o mangueras de conexión dañados, ni con ningún otro tipo de daño mecánico, o si la unidad no está plenamente operativa.
- No vierta agua caliente en el depósito de hielo. El sistema no está diseñado para funcionar con agua caliente, y no se ha probado en estas condiciones.
- No levante la unidad de control por la tapa. Sujétela únicamente por el asa para transportarla.
- No utilice las envolturas de otros fabricantes con el sistema Game Ready.
- No opere la unidad de control sin una manguera de conexión conectada.
- Tenga cuidado de no tropezar con los cables de alimentación y la manguera de conexión del sistema.
- La unidad de control Game Ready es un dispositivo técnico médico. Trátela con el mismo cuidado con que trataría un portátil. No deje que se caiga, no le de un puntapié ni abuse de ella de ninguna otra forma sin necesidad. Un abuso de esta índole anulará todas las garantías de Game Ready. No coloque el adaptador de CA o el paquete de batería dentro del depósito de hielo para el almacenamiento o transporte de la unidad.

Además de las precauciones mencionadas más arriba, se indican otras advertencias y precauciones a lo largo de este manual. Lea y siga detenidamente estas instrucciones antes de operar el sistema.

## CLASIFICACIÓN UL

**Protección contra descargas eléctricas (5.1):**

El sistema Game Ready se considera de Clase I (puesta a tierra de protección) cuando está conectado a la fuente de alimentación Ault modelo MW 128, y de Clase II (aislamiento doble) cuando está conectado a la fuente de alimentación GlobTek modelo GTM-21097-5012.

**Protección contra la entrada con efectos nocivos de agua (5.3):**

Este producto proporciona protección ordinaria contra la entrada de agua.





**Grado de seguridad en la presencia de anestésicos inflamables u oxígeno (5.5):**

No apto para uso en un entorno rico en oxígeno o en presencia de anestésicos inflamables.

**Interferencia electromagnética:**

Este equipo se ha sometido a pruebas y se ha encontrado que cumple con los límites para dispositivos médicos establecidos en la normativa IEC 60601-1-2:2001. Estos límites están diseñados para proporcionar una protección razonable contra las interferencias dañinas en una instalación médica típica. Este equipo genera, utiliza y puede radiar energía de radiofrecuencia y, si no se instala y utiliza de acuerdo con las instrucciones, podría causar interferencia dañina en otros dispositivos en su proximidad. Sin embargo, no existe garantía de que la interferencia no ocurrirá en una instalación particular. Si este equipo causa interferencia dañina en otros dispositivos, lo cual puede determinarse apagando y encendiendo el equipo, se sugiere que el usuario trate de corregir la interferencia mediante una o más de las siguientes medidas:

- Reorientar o cambiar de lugar el dispositivo receptor.
- Aumentar la separación entre el equipo.
- Conectar el equipo en un enchufe que forme parte de un circuito diferente al que están conectados otros dispositivos.
- Consulte con el fabricante o el técnico de servicio de campo para recibir ayuda.

	Equipo médico Con respecto a descargas eléctricas, incendios y peligros mecánicos únicamente de acuerdo con UL 60601-1, CAN/CSA C22.2 No. 601.1 <61ZJ>
=== 12V/2.5A	Alimentado por corriente continua
	Partes aplicadas de tipo BF
	Atención: Consulte los documentos acompañantes antes de utilizar.
	Fabricante

## DESCRIPCIÓN DEL DISPOSITIVO

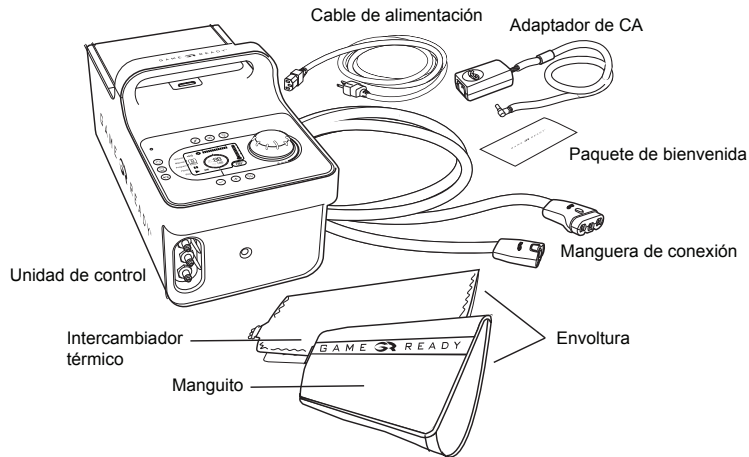

**Sistema Game Ready:** El sistema Game Ready incluye los siguientes componentes: una unidad de control, un adaptador de CA, un cable de alimentación, una manguera de conexión y un paquete de bienvenida que contiene el Manual del usuario y otra información sobre el sistema. Cada envoltura (compuesta por un intercambiador térmico interior y un manguito exterior) se vende por separado y no se incluye en el sistema; no obstante, antes de empezar el tratamiento hay que conectar una envoltura al sistema.

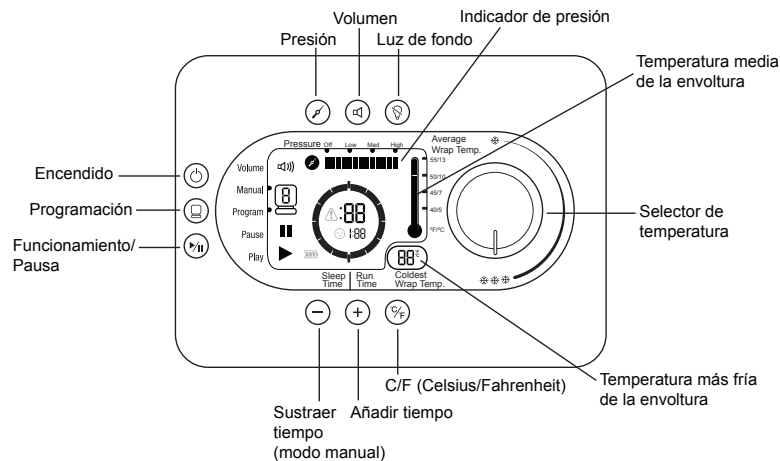

## MODOS DE OPERACIÓN

**Modo manual (Manual):** El sistema opera de forma predeterminada en este modo, y permite al usuario ajustar los valores del tiempo y de la presión.

**Modo de programación (Program):** Este modo permite al usuario elegir uno de seis programas que suministran continuamente tratamiento durante un tiempo fijo seguido de inactividad (ningún tratamiento) durante un tiempo fijo, a una presión determinada.

**Modo de drenaje:** Este modo permite al usuario conectar una manguera con un adaptador de manguera especial a la unidad, entrar en el modo de drenaje y hacer que la unidad vacíe el agua del depósito de hielo a través de la manguera. Al modo de drenaje puede accederse pulsando la tecla de programación y recorriendo los seis programas. Para vaciar el agua del sistema mientras se está en el modo de drenaje, pulse la tecla de programación hasta que llegue al modo de drenaje, conecte el adaptador de manguera a la manguera de conexión, coloque el adaptador en un lavabo, y pulse el botón de funcionamiento. El modo de drenaje hará funcionar la bomba hidráulica de la unidad de control durante un máximo de seis minutos (tiempo suficiente para vaciar completamente el depósito de hielo). El modo de drenaje está indicado por los iconos siguientes:



## BOTONES







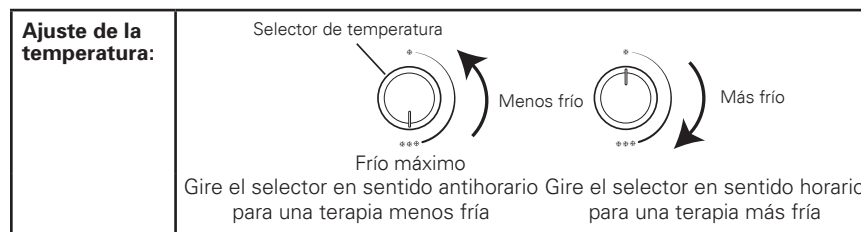









	<b>Encendido:</b> Utilice este botón para encender y apagar la unidad de control.
	<b>Programación (Program):</b> Utilice este botón para seleccionar uno de los programas disponibles o para regresar al modo manual. Consulte la página 13 de este manual para más información sobre los programas.
	<b>Funcionamiento/Pausa (Play/Pause):</b> Utilice este botón para iniciar un tratamiento, hacer una pausa o parar.
	<b>Añadir tiempo:</b> Utilice este botón para añadir tiempo en el modo manual (no funciona en el modo de programación). Puede añadir hasta 90 minutos. Es necesario hacer una pausa en el tratamiento para añadir o sustraer tiempo.
	<b>Sustraer tiempo:</b> Utilice este botón para reducir tiempo en el modo manual (no funciona en el modo de programación). Puede sustraer hasta 90 minutos. Es necesario hacer una pausa en el tratamiento para añadir o sustraer tiempo.
	<b>Selección de la presión (Pressure):</b> Utilice este botón para seleccionar uno de cuatro ajustes de la presión: Off (Presión nula), Low (Presión baja, 5-15 mmHg), Med (Presión media, 5-50 mmHg) y High (Presión alta, 5-75 mmHg). La selección de la presión no está disponible en el modo de programación. El tratamiento debe estar en pausa para cambiar los ajustes de la presión.
	<b>Volumen (Volume):</b> Utilice este botón para seleccionar la opción con sonido o sin sonido. Las alarmas seguirán sonando.
	<b>Botón C/F:</b> Utilice este botón para seleccionar Celsius o Fahrenheit en la pantalla de la temperatura.
	<b>Luz de fondo:</b> Utilice este botón para encender o apagar la luz de fondo.

**Ajuste de la temperatura:** La unidad de control enfría la envoltura bombeando agua desde el depósito de hielo al interior de la envoltura; por consiguiente, la temperatura de la envoltura nunca será más fría que el agua del depósito de hielo. Si el selector se gira al icono de los tres (3) copos de nieve, la unidad de control administrará la terapia más fría posible de acuerdo con la temperatura del agua en el depósito de hielo. Para una terapia menos fría, gire el selector hacia el icono de un (1) copo de nieve.

**Nota:** La unidad deberá siempre iniciarse en frío máximo (3 copos de nieve), y dejar que funcione así por lo menos dos minutos. El usuario puede entonces ajustar la temperatura según lo deseado.



## PANTALLA

<p><b>Barra de estado:</b></p> <p>Vol </p> <p>Manual </p> <p>Program </p> <p>Pause </p> <p>Play </p>	<p>Vol  Apagado (silenciado)</p> <p> Encendido</p> <p>Manual  \</p> <p>Program  / Indica el modo seleccionado</p> <p>Pause  Indica que la unidad está en pausa</p> <p>Play  Indica que la unidad está funcionando</p>
<p><b>Otros iconos:</b></p>	<p>Error  Indica un error. Consulte resolución de problemas, páginas 16-17, para los códigos de error</p> <p>Inactividad  Indica el tiempo del modo de inactividad</p> <p>Batería  Indica la capacidad restante de la batería</p>
<p><b>Temperatura:</b></p>	<p> <b>Temperatura media de la envoltura (Average Wrap Temp.):</b> Indica una estimación de la temperatura media de la envoltura (promedia la temperatura del agua que entra y sale de la envoltura)</p> <p> <b>Temperatura más fría de la envoltura (Coldest Wrap Temp.):</b> Indica una estimación de la temperatura del agua que entra en la envoltura desde el depósito de hielo</p>
<p><b>Cuando el sistema está funcionando en modo de programación:</b></p> <p><b>Cuando el sistema está funcionando en modo manual:</b></p>	<p>Barras de cuenta atrás de tiempo de inactividad (Sleep Time)</p> <p>Muestra la cantidad de tiempo de funcionamiento que queda</p> <p>Barras de cuenta atrás de tiempo de funcionamiento (Run Time)</p> <p>Muestra la cantidad de tiempo de inactividad que queda</p> <p>Muestra la cantidad de tiempo de funcionamiento que queda</p>

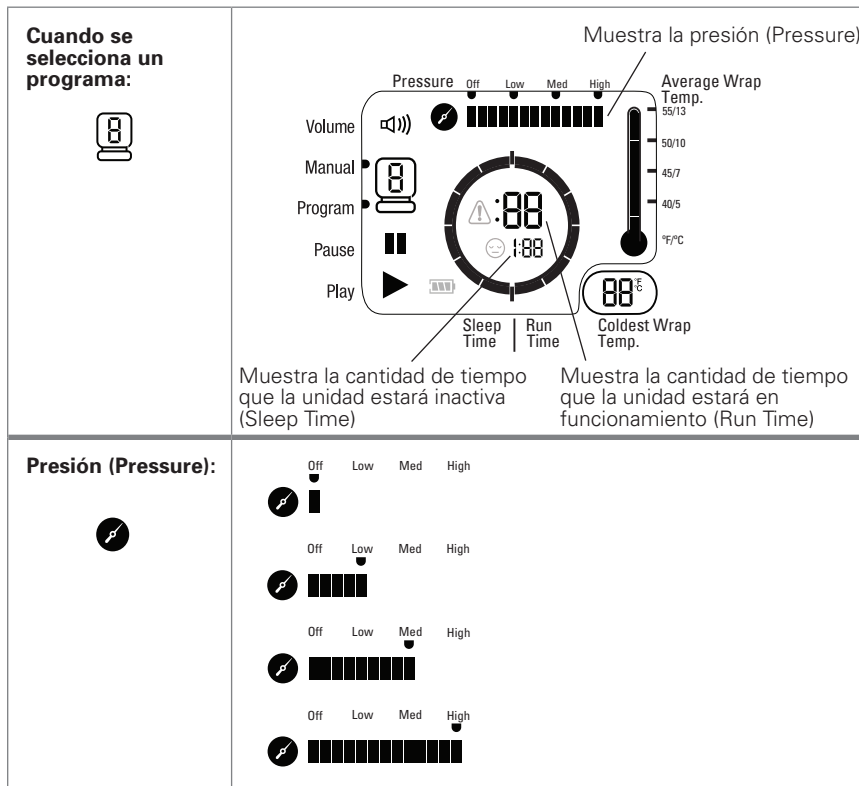

## USO DEL SISTEMA GAME READY

**Para operar el sistema Game Ready, necesita:**

- Una unidad de control llena con hielo y agua
- Una fuente de alimentación suministrada por Game Ready
- Una manguera de conexión
- Una envoltura (intercambiador térmico y manguito)

**Notas:**

- La envoltura está compuesta por un intercambiador térmico interior y un manguito exterior. La combinación de manguito e intercambiador térmico se denomina a lo largo de este manual una «envoltura».
- La unidad de control Game Ready deberá colocarse sobre una superficie estable (tal como el suelo o una mesa) mientras se utiliza.
- Observe que el uso del sistema en un entorno con una temperatura ambiente elevada podría afectar a su capacidad para proporcionar el enfriamiento adecuado o limitar la duración del hielo.
- Si va a utilizar el sistema con un paquete de batería suministrado por Game Ready, consulte las instrucciones de uso que acompañan a dicho paquete de batería para los detalles sobre su utilización.

**Advertencia:**

Coloque la unidad de control de manera que se minimice el riesgo de tropezar con ella, con la manguera de conexión o con el cable de alimentación.

## USO DEL SISTEMA GAME READY

### Advertencia:

La unidad de control Game Ready deberá enchufarse en un enchufe eléctrico puesto a tierra antes de operarla.

### Precauciones:

- Si no se siguen correctamente las instrucciones de instalación, la terapia administrada podría no ser la correcta.
- Desenchufe la unidad de control del enchufe eléctrico antes de llenar la unidad de control con hielo y agua.

**PASO 1:** Pulse el botón de apertura de la puerta del depósito de hielo para abrirla.

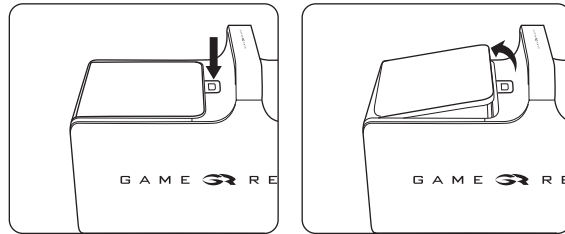

**PASO 2:** Llene el depósito hasta arriba con hielo y con agua limpia por lo menos hasta la mitad.

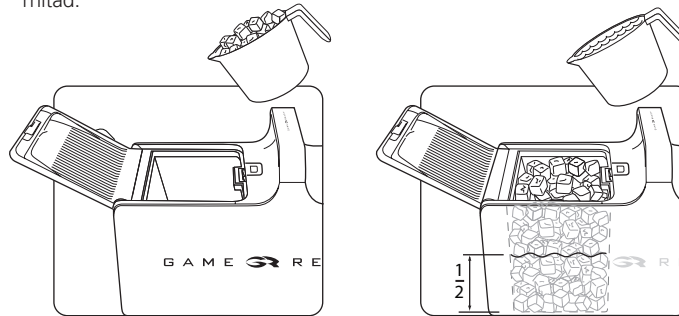

**PASO 3:** Cierre la puerta del depósito de hielo. Asegúrese de escuchar un chasquido.

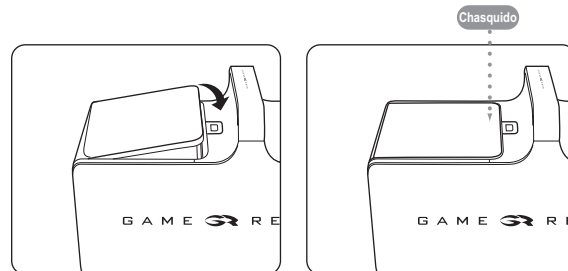

## USO DEL SISTEMA GAME READY

**PASO 4:** Coloque la unidad de control en el lugar en el que planea utilizarla. La unidad de control deberá sólo utilizarse en posición vertical tal como se ilustra. La unidad de control perderá líquido si se coloca de lado.

**PASO 5:** Conecte el adaptador de CA a la unidad de control y a un enchufe eléctrico con toma de tierra. La luz indicadora de alimentación (color naranja) en la unidad de control deberá iluminarse. Si no se ilumina, compruebe que el adaptador de CA está firmemente conectado en todos los lugares y que el enchufe recibe corriente. Si es necesario, pruebe con otro enchufe o con otra fuente de alimentación. Si la luz sigue sin iluminarse y la unidad de control no se enciende, póngase en contacto con el departamento de Atención al cliente de Game Ready; desde Estados Unidos, llame gratuitamente al 1.888.426.3732; desde fuera de Estados Unidos, llame al +1.510.868.2100.

**Nota:** La unidad de control deberá estar encendida antes de conectar una envoltura.

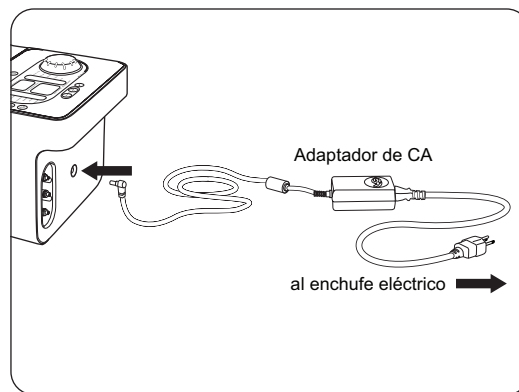

**PASO 6:** Conecte el extremo más grande de la manguera de conexión a la unidad de control. Asegúrese de escuchar un chasquido. Para desconectar, simplemente presione el botón y retire el conector de la manguera de conexión de su toma.

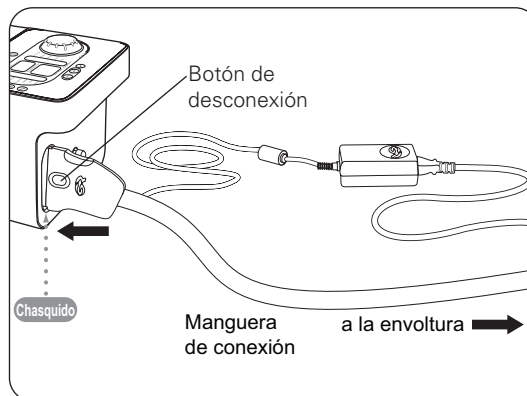

## USO DEL SISTEMA GAME READY

**PASO 7:** Aplique la envoltura seleccionada (consulte la Guía del usuario de cada envoltura para las instrucciones de aplicación).

**Advertencia:** No la coloque directamente sobre heridas abiertas, úlceras, exantemas, infecciones o puntos. Puede aplicarse sobre la ropa o el apósito.

**Precaución:** Si se aplica la misma envoltura a otra persona, asegúrese de que la envoltura esté desinflada antes de la siguiente aplicación.

**PASO 8:** Conecte el extremo más pequeño de la manguera de conexión a la envoltura. Asegúrese de escuchar un chasquido. Para desconectar, simplemente presione el botón y retire el conector de la manguera de conexión de su toma.

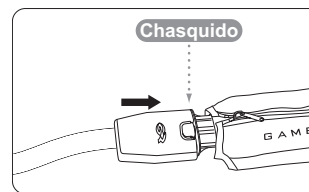
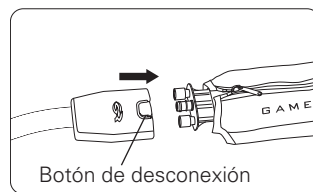

Si tiene problemas con la instalación de su sistema Game Ready, póngase en contacto con el departamento de Atención al cliente de Game Ready; desde Estados Unidos, llame gratuitamente al 1.888.426.3732; desde fuera de Estados Unidos, llame al +1.510.868.2100.

### **Advertencia:**

- Siga las recomendaciones del médico.
- La colocación incorrecta o el uso prolongado de Game Ready podrían resultar en daño tisular, tal como congelación.
- Para advertencias y precauciones adicionales, remítase a las páginas 3-4 de este manual.

**PASO 9:**  Pulse el botón de encendido. La pantalla deberá iluminarse y la unidad de control deberá emitir un pitido. La luz indicadora de alimentación deberá tornar de naranja a verde.



**PASO 10:**  Ajuste la temperatura con ayuda del selector de temperatura. Para una terapia más fría, gire el selector a la derecha, hacia el icono con 3 copos de nieve. Para una terapia menos fría, gire el selector a la izquierda, hacia el icono con 1 copo de nieve.

## USO DEL SISTEMA GAME READY



**PASO 11:** Puede elegir entre dos modos de operación: manual o programación. El modo manual le permite ajustar los valores del tiempo y de la presión. El modo de programación le permite elegir uno de seis programas que suministran continuamente tratamiento durante un tiempo fijo seguido de inactividad (ningún tratamiento) durante un tiempo fijo, a una presión determinada. La unidad funciona de forma predeterminada en el modo manual.

Manual   
 Program 

### Modo manual (Manual):

 	Configure el tiempo pulsando los botones +/-.
	Configure la presión pulsando el botón de presión. Puede seleccionar entre 4 ajustes de la presión: Off (Presión nula), Low (Presión baja, 5-15 mmHg), Med (Presión media, 5-50 mmHg) y High (Presión alta, 5-75 mmHg).

### Modo de programación (Program):

	Pulse el botón de programación para entrar en dicho modo. En el modo de programación, la unidad operará continuamente de acuerdo con el programa seleccionado. Necesitará añadir hielo aproximadamente cada 3-4 horas.
	<p>Puede seleccionar de entre los siguientes programas: (Pulse el botón de programación para desplazarse por los programas disponibles.)</p> <p><b>Programa 1:</b> 30 minutos de funcionamiento, 30 minutos de inactividad. Presión nula.</p> <p><b>Programa 2:</b> 30 minutos de funcionamiento, 30 minutos de inactividad. Presión baja.</p> <p><b>Programa 3:</b> 30 minutos de funcionamiento, 30 minutos de inactividad. Presión media.</p> <p><b>Programa 4:</b> 30 minutos de funcionamiento, 60 minutos de inactividad. Presión nula.</p> <p><b>Programa 5:</b> 30 minutos de funcionamiento, 60 minutos de inactividad. Presión baja.</p> <p><b>Programa 6:</b> 30 minutos de funcionamiento, 60 minutos de inactividad. Presión media.</p> <p><b>Programa d:</b> Modo de drenaje. Remítase a la página 7 de este manual para los pormenores.</p>

**PASO 12:**  Pulse el botón de funcionamiento/pausa.

## LIMPIEZA

### UNIDAD DE CONTROL

El exterior de la unidad de control y las superficies interiores visibles del depósito de hielo pueden limpiarse con un paño suave y uno de los siguientes agentes de limpieza:

- Detergente suave
- Solución de lejía al 5%
- Agua oxigenada al 6%
- Alcohol isopropílico al 70%

### NO UTILICE

- Desinfectantes de base fenólica (como Amphyll).
- Amoníaco cuaternario (como Virex).
- Cualquier limpiador de base solvente en la unidad de control. Esto dañará los plásticos e invalidará la garantía.
- Materiales abrasivos para limpiar la unidad de control. Esto dañará los plásticos e invalidará la garantía.

**Precaución:** La unidad de control no es un dispositivo a prueba de agua. No aplique una corriente directa de ningún líquido sobre la unidad de control, sumerja la unidad de control ni permita que ningún líquido se acumule en la superficie del panel frontal de la unidad de control.

### Procedimiento:

- Siga las instrucciones y observe las precauciones del fabricante a la hora de seleccionar un agente de limpieza.
- Aplique el limpiador seleccionado a un paño suave y páselo por todas las superficies de la unidad de control.
- Deje que la unidad de control se seque completamente antes de guardarla en la bolsa.
- La unidad de control deberá limpiarse según sea necesario.

### MANGUERA DE CONEXIÓN

La manguera de conexión puede limpiarse con un paño suave y uno de los siguientes agentes:

- Detergente suave
- Alcohol isopropílico al 70%

No recomendamos el uso de amonio cuaternario (como Virex).

### NO UTILICE:

- Desinfectantes de base fenólica (como Amphyll).
- Ningún limpiador de base solvente en la manguera de conexión. Esto dañará los plásticos e invalidará la garantía.
- Materiales abrasivos para limpiar la manguera de conexión. Esto dañará los plásticos e invalidará la garantía.
- Ningún lubricante a base de petróleo en la manguera de conexión. Si lo hace, dañará las juntas tóricas e invalidará la garantía. Si se necesita lubricación, se recomienda el uso de un aerosol de silicona.

### ENVOLTURAS

Extraiga con cuidado el intercambiador térmico del manguito. Lave a mano el manguito en agua fría con un detergente suave o un jabón antibacteriano. No utilice un suavizante de ropa. Cuélguelo para que se seque.

Si es necesario, la superficie exterior del intercambiador térmico puede limpiarse con toallitas de limpieza comerciales sin lejía o a mano con una cantidad muy pequeña de detergente suave o jabón antibacteriano. **NO LO LAVE EN LA LAVADORA.** Periódicamente haga circular agua oxigenada por el sistema Game Ready para mantener el interior de la envoltura limpio.

En la Guía del usuario de la envoltura encontrará instrucciones más específicas sobre cómo cuidar la envoltura.

## LIMPIEZA CONTINUACIÓN

### BOLSA DE TRANSPORTE

La bolsa de transporte debe limpiarse con un paño suave o un cepillo blando y un detergente suave. En la bolsa puede utilizarse Febreze™, un producto que elimina los olores en la ropa, u otro producto equivalente, si se desea. Si la superficie de la bolsa de transporte ha sido tratada con un material biológico, puede utilizarse un producto de amplio espectro antimicrobiano (antibacteriano, antivirico y antifúngico) para descontaminarla.

Asegúrese de probar cualquier producto que decida utilizar sobre una zona pequeña de la bolsa para asegurarse de que no la dañará.

**Nota:** Para operar el sistema Game Ready, no necesita extraerlo de la bolsa. Sencillamente abra la cremallera del compartimento principal y del panel lateral de la bolsa. Llene el depósito de hielo con hielo y agua. Conecte la manguera de conexión y el adaptador de CA al panel lateral de la unidad de control y enchufe el adaptador de CA en un enchufe eléctrico.

## MANTENIMIENTO

Inspeccione y limpie o cambie el filtro del depósito de hielo según sea necesario. Gire el filtro en sentido horario para sacarlo. El usuario no deberá realizar ninguna tarea de mantenimiento del producto. Si el sistema Game Ready requiere mantenimiento, póngase en contacto con el departamento de Atención al cliente de Game Ready; desde Estados Unidos, llame gratuitamente al 1.888.426.3732; desde fuera de Estados Unidos, llame al +1.510.868.2100.

## ALMACENAMIENTO

Cuando haya terminado de utilizar el sistema al final del día:

- Desenchufe el adaptador de CA y la manguera de conexión de la unidad de control.
- Pulse el botón de apertura de la puerta para abrirla.
- Vierta con cuidado el hielo y el agua en el lavabo.
- Limpie el agua que quede.
- Guarde la unidad de control en la bolsa de transporte o en otro lugar seguro. Guarde la unidad de control con la tapa totalmente abierta para que el interior se seque y para preservar el sello del depósito de hielo.
- Recuerde que la unidad de control Game Ready es un valioso aparato y que debe tratarse como si fuera un portátil, con sumo cuidado.

Condiciones de temperatura de almacenamiento: 1 ° - 50 °C (33 ° - 122 °F)

Humedad relativa: 10% - 95% sin condensación

**Precaución:** No mantenga a temperaturas extremadamente calientes o frías (por encima de 49 °C [120 °F] o por debajo de 1 °C [33 °F]). No lo deje en un coche muy caliente o helado. No exponga la unidad de control a la luz directa del sol. La luz ultravioleta puede dañar o deteriorar el color de la unidad de control.

## ESPECIFICACIONES

**Tamaño:** 413 mm de largo x 197 mm de ancho x 235 mm de alto (16,25 x 7,75 x 9,25 pulgadas), sin incluir la bolsa de transporte

**Peso:** 3,3 kg (7,3 lb) vacío, aproximadamente 8,2 kg (18 lb) lleno de hielo y agua

**Nivel de presión:** Ciclos de 5 mmHg hasta 75 mmHg





**Corriente alterna:** 100 - 240 V~, 50 - 60 Hz, 1,0 A





**Entrada de CC:** 12V/2,5 A

## ACCESORIOS

La unidad de control Game Ready puede utilizarse con cualquiera de los accesorios siguientes:

- Cualquier envoltura Game Ready. Las envolturas de otros fabricantes NO PUEDEN utilizarse con este sistema.
- Una fuente de alimentación suministrada por Game Ready (Ault modelo MW128 o GlobTek modelo GTM-21097-5012) y cable de alimentación para uso en hospitales
- Una manguera de conexión suministrada por Game Ready
- Una bolsa de transporte Game Ready • Una batería y un cargador suministrados por Game Ready
- Una manguera de conexión doble • El adaptador Game Ready para el modo de drenaje

RESOLUCIÓN DE PROBLEMAS		
ERROR	QUÉ SIGNIFICA	QUÉ PUEDO HACER
 01	<b>Sensor de presión de aire:</b> La unidad de control ha detectado un problema al calibrar el circuito neumático de compresión durante el encendido.	<ul style="list-style-type: none"> <li>• Lo más probable es que esto suceda si ha vuelto a encender el sistema con una envoltura inflada conectada.</li> <li>• Desconecte la envoltura e inténtelo de nuevo.</li> </ul>
 02	<b>Error de autopruueba – Bomba de aire:</b> La unidad de control ha detectado un problema electrónico en el circuito neumático durante el encendido.	<ul style="list-style-type: none"> <li>• Desconecte la envoltura de la unidad de control.</li> <li>• Apague y encienda de nuevo la unidad de control sin una envoltura conectada.</li> </ul>
 04	<b>Bomba seca:</b> La unidad de control ha detectado una bomba seca. Para evitar la posibilidad de que la bomba hidráulica sufra daño, la unidad interrumpirá la terapia.	<ul style="list-style-type: none"> <li>• Asegúrese de que hay agua en el depósito de hielo.</li> <li>• Verifique que el filtro del depósito de hielo no esté obstruido.</li> <li>• Asegúrese de que ni la envoltura ni la manguera de conexión estén enroscadas.</li> <li>• Apague la unidad de control y vuelva a encenderla.</li> <li>• Desconecte la manguera de la unidad de control y de la envoltura, y vuelva a conectarla.</li> <li>• Ceba la envoltura siguiendo estos pasos: <ul style="list-style-type: none"> <li>- Seleccione «Off» (Presión nula).</li> <li>- Conecte la envoltura más grande que tenga.</li> <li>- Coloque la envoltura abierta (no sobre el cuerpo).</li> <li>- Deje que el sistema funcione durante 1 minuto.</li> </ul> </li> <li>• Ceba el sistema siguiendo estos pasos: <ul style="list-style-type: none"> <li>- Desconecte la manguera de la unidad de control.</li> <li>- Ahora, mire en el lugar donde se conecta la envoltura en la unidad de control. En la válvula superior, apriete la patilla blanca para introducirla de manera que quede al nivel del conector metálico.</li> <li>- Asegúrese de que la abertura en la patilla no esté totalmente cubierta.</li> <li>- Pulse para iniciar; debería salir un chorro de agua por la válvula.</li> <li>- Reinicie el sistema.</li> </ul> </li> </ul>
 06	<b>Presión excesiva:</b> Indica que la unidad de control ha sobrepasado la presión deseada.	<ul style="list-style-type: none"> <li>• Apague la unidad de control y vuelva a encenderla.</li> <li>• Aplique la misma envoltura de forma que quede más apretada.</li> <li>• Aplique una envoltura diferente.</li> </ul>

RESOLUCIÓN DE PROBLEMAS		
ERROR	QUÉ SIGNIFICA	QUÉ PUEDO HACER
 07	<b>Presión deficiente:</b> La unidad de control no puede alcanzar la compresión máxima deseada. Esto con frecuencia indica que existe una fuga en el circuito neumático de compresión, ya sea en la manguera de conexión, la envoltura o la unidad de control. O puede producirse por el desgaste del cierre de velcro de la envoltura.	<ul style="list-style-type: none"> <li>• Asegúrese de aplicar la envoltura de manera que quede bien ceñida.</li> <li>• Pruebe a utilizar una envoltura y una manguera diferente para aislar el problema.</li> </ul>
 08	<b>Error de desinflamiento:</b> La unidad de control ha detectado que la envoltura no se ha desinflado bien.	<ul style="list-style-type: none"> <li>• Apague la unidad de control.</li> <li>• Si queda aire en la envoltura, desconecte la envoltura de la manguera de conexión y desinifle manualmente la envoltura.</li> <li>• Vuelva a conectar la manguera a la envoltura y vuelva a aplicar la envoltura al cuerpo.</li> <li>• Encienda la unidad de control y pulse funcionamiento/pausa.</li> </ul>
 09	<b>Error de funcionamiento de la bomba:</b> La unidad de control ha detectado que la bomba hidráulica puede estar sobrecargada. Esto podría deberse a hielo o suciedad en el circuito hidráulico. Para evitar la posibilidad de que la bomba hidráulica sufra daño, la unidad interrumpirá la terapia.	<ul style="list-style-type: none"> <li>• Apague la unidad de control y vuelva a encenderla.</li> <li>• Examine el filtro para ver si está obstruido.</li> <li>• Si con esto no se resuelve el problema, apague la unidad de control durante 20 minutos (para dejar que la bomba se enfríe) antes de volver a encenderla para intentarlo de nuevo.</li> </ul>
 10	<b>Flujo bajo:</b> La unidad de control ha detectado una interrupción en el flujo de agua.	<ul style="list-style-type: none"> <li>• Compruebe todas las conexiones de la manguera.</li> <li>• Asegúrese de que hay agua en el depósito de hielo.</li> <li>• Verifique que el filtro del depósito de hielo no esté obstruido.</li> <li>• Asegúrese de que ni la envoltura ni la manguera de conexión estén enroscadas.</li> <li>• Apague la unidad de control y vuelva a encenderla.</li> <li>• Desconecte la manguera de la unidad de control y de la envoltura, y vuelva a conectarla.</li> </ul>
 12	<b>Error de autoprueba – Circuito hidráulico:</b> La unidad de control ha detectado un problema electrónico en el circuito hidráulico durante el encendido.	<ul style="list-style-type: none"> <li>• Desconecte la envoltura de la unidad de control.</li> <li>• Apague y encienda de nuevo la unidad de control sin una envoltura conectada.</li> </ul>
	<b>La unidad de control no se enciende:</b>	<ul style="list-style-type: none"> <li>• Compruebe que el adaptador de CA esté bien enchufado en un enchufe eléctrico activo.</li> <li>• Pulse de nuevo el botón de encendido. Si el indicador LED naranja en el panel de control se ilumina, pero la unidad de control no se enciende, llame al 1.888.426.3732. Si no se enciende una luz naranja o verde, compruebe que el enchufe eléctrico tiene corriente.</li> </ul>

**Nota:** Si algún problema persiste, llame al departamento de Atención al cliente de Game Ready al 1.888.426.3732.

## GARANTÍA

CoolSystems garantiza la unidad de control Game Ready, si se utiliza como es debido, contra todo defecto en materiales y mano de obra durante un período de un (1) año a partir de la fecha de compra de la unidad de control Game Ready. Si la unidad de control Game Ready, sujeto de esta Garantía Limitada, se cae durante el período de garantía por razones cubiertas en esta Garantía Limitada, CoolSystems, a su criterio, hará lo siguiente:

- REPARARÁ la unidad de control Game Ready O
- SUSTITUIRÁ la unidad de control Game Ready con otra unidad de control Game Ready.

ESTA GARANTÍA LIMITADA Y CUALQUIER OTRA GARANTÍA IMPLÍCITA QUE PUEDA EXISTIR BAJO LA LEGISLACIÓN ESTATAL SE APLICA SÓLO AL COMPRADOR ORIGINAL DE LA UNIDAD DE CONTROL GAME READY Y NO ES TRANSFERIBLE.

### **Alcance de la Garantía Limitada**

Esta garantía limitada no cubre daños debidos a causas externas, lo que incluye, sin limitación, accidente, uso en desacuerdo con las instrucciones del producto, mal uso, negligencia, alteración o reparación.

### **Cómo obtener servicio de garantía**

Para obtener servicio de garantía, póngase en contacto con el departamento de Atención al cliente de Game Ready; desde Estados Unidos, llame gratuitamente al 1.888.426.3732; desde fuera de Estados Unidos, llame al +1.510.868.2100. La tarjeta de registro de la garantía debe devolverse a CoolSystems en un plazo de treinta (30) días contados a partir de la fecha de compra para poder optar al servicio de garantía. Si tiene derecho a recibir servicio de garantía de CoolSystems, se le emitirá un número RMA (número de autorización para devolución de material). Cuando devuelva la unidad de control Game Ready a CoolSystems, debe escribir el número RMA en el exterior del paquete. CoolSystems no aceptará unidades de control Game Ready devueltas sin un número RMA en el paquete. Si devuelve la unidad de control Game Ready a CoolSystems, debe asumir el riesgo de daño o pérdida durante su envío. Debe utilizar el embalaje original o uno equivalente. CoolSystems puede exigir que confirme por escrito que es el comprador original de la unidad de control Game Ready. CoolSystems puede optar por sustituir o reparar la unidad de control Game Ready con un producto nuevo o reacondicionado. El producto devuelto pasará a ser propiedad de CoolSystems tras su recepción. La unidad de control Game Ready de reemplazo está garantizada bajo esta garantía escrita y está sujeta a las mismas limitaciones y exclusiones durante el resto del período de garantía original. ESTA GARANTÍA NO ES TRANSFERIBLE.

### **LIMITACIONES Y EXCLUSIONES DE LA GARANTÍA**

ESTAS GARANTÍAS SUSTITUYEN TODA OTRA GARANTÍA, EXPRESA O IMPLÍCITA, INCLUIDAS, PERO SIN LIMITARSE A, LAS GARANTÍAS IMPLÍCITAS DE COMERCIABILIDAD Y ADECUACIÓN A UN PROPÓSITO PARTICULAR. COOLSYSTEMS NO CONCEDE GARANTÍAS EXPRESAS MÁS ALLÁ DE LAS AQUÍ ESTABLECIDAS. COOLSYSTEMS NIEGA TODA OTRA GARANTÍA, EXPRESA O IMPLÍCITA, INCLUIDAS, SIN LIMITACIÓN ALGUNA, LAS GARANTÍAS IMPLÍCITAS DE COMERCIABILIDAD Y ADECUACIÓN A UN PROPÓSITO PARTICULAR. ALGUNAS JURISDICCIONES NO PERMITEN LA EXCLUSIÓN DE GARANTÍAS IMPLÍCITAS; POR CONSIGUIENTE, ESTA LIMITACIÓN PODRÍA NO APLICARSE EN SU CASO. TODAS LAS GARANTÍAS EXPRESAS E IMPLÍCITAS ESTÁN LIMITADAS EN DURACIÓN AL PERÍODO DE GARANTÍA LIMITADO. TODAS LAS GARANTÍAS DEJAN DE SER VÁLIDAS TRAS DICHO PERÍODO. ALGUNAS JURISDICCIONES NO PERMITEN IMPONER LIMITACIONES A LA DURACIÓN DE UNA GARANTÍA IMPLÍCITA; POR CONSIGUIENTE, ESTA LIMITACIÓN PODRÍA NO APLICARSE EN SU CASO.

## GARANTÍA

### LIMITACIONES DE RESPONSABILIDAD

LA RESPONSABILIDAD DE COOLSYSTEMS BAJO ESTA GARANTÍA, O BAJO CUALQUIER OTRA, YA SEA IMPLÍCITA O EXPRESA, ESTÁ LIMITADA A LA REPARACIÓN O SUSTITUCIÓN DEL PRODUCTO, SEGÚN LO MENCIONADO ANTERIORMENTE. ESTOS RECURSOS SON LOS ÚNICOS Y EXCLUSIVOS RECURSOS PARA CUALQUIER VIOLACIÓN DE GARANTÍA. COOLSYSTEMS NO ES RESPONSABLE DE DAÑOS DIRECTOS, ESPECIALES, INCIDENTALES O CONSECUENTES QUE DERIVEN DE CUALQUIER VIOLACIÓN DE GARANTÍA O BAJO CUALQUIER OTRA TEORÍA LEGAL, INCLUIDAS, PERO SIN LIMITARSE A, BENEFICIOS PERDIDOS, TIEMPO DE INACTIVIDAD, BUENA INTENCIÓN Y DAÑO O SUSTITUCIÓN DEL EQUIPO Y DE LA PROPIEDAD. ALGUNAS JURISDICIONES NO PERMITEN LA EXCLUSIÓN O LIMITACIÓN DE DAÑOS INCIDENTALES O CONSECUENTES; POR CONSIGUIENTE, LAS ANTERIORES LIMITACIONES O EXCLUSIONES PODRÍAN NO APLICARSE EN SU CASO.

ESTA GARANTÍA LIMITADA LE CONFIERE DERECHOS ESPECÍFICOS, Y USTED PODRÍA ADEMÁS TENER OTROS DERECHOS QUE VARÍAN DE UNA JURISDICCIÓN A OTRA.

## REGISTRO DE LA GARANTÍA

Complete el registro de la garantía para la unidad de control Game Ready y para las envolturas en línea en [www.gameready.com](http://www.gameready.com). Debe registrar el producto en un plazo de 30 días contados a partir de la fecha de compra para recibir servicio de garantía.

Necesitará la información siguiente para completar el registro de la garantía: **El número de modelo (REF) y el número de serie (SN) de la unidad de control**. Estos números se encuentran en la etiqueta en la base de la unidad de control. Simplemente vaya a [www.gameready.com](http://www.gameready.com), haga clic en el enlace Product Registration en la parte superior de la página para ir a la página de registro del producto, cumplimente sus datos y envíelos.

### Garantías extendidas

Se ofrecen garantías extendidas para el sistema Game Ready. Para detalles e información, póngase en contacto con el departamento de Atención al cliente de Game Ready; desde Estados Unidos, llame gratuitamente al 1.888.426.3732; desde fuera de Estados Unidos, llame al +1.510.868.2100.